



## Шкафы распределительные и аксессуары

148 Корпуса КСРМ

152 Корпуса ЩМП

155 Корпуса ПР

# Крупногабаритные сборно-разборные металлокорпуса

Применяются для сборки низковольтных комплектных устройств: главных распределительных щитов, вводно-распределительных устройств, шкафов управления и автоматики.



## Описание конструкции

Сборно-разборный каркас из перфорированного профиля, к которому крепятся дверь, боковые панели, задняя стенка, крыша и цоколь. Внутри корпуса можно устанавливать различные комплектующие: монтажные панели, опорные рейки, планки, уголки, динрейки и т.п. для последующего крепления к ним электроаппаратов, сборных шин, электромонтажных изделий и принадлежностей.

## Комплектность поставки:

Вертикальные стойки – 4шт.  
Фасадные стяжки – 4шт.  
Боковые стяжки – 4шт.  
Дверь – 1шт.  
Задняя стенка – 1шт.  
Крыша – 1шт.  
Цоколь – 1шт.  
Инструкция по монтажу – 1шт.

## Маркировка:

**КСРМ 16.6.4-1-36 УХЛ3 IP31**  
**КСРМ** – крупногабаритный сборно-разборный металлокорпус  
**16** – высота, дм  
**6** – ширина, дм  
**4** – глубина, дм  
**1** – модификация  
**3** – тип покрытия  
    **3** – ЭПК/шагрень  
**6** – цвет краски  
    **2** – RAL 7022   
    **6** – RAL 7035   
**УХЛ3** – климатическое исполнение по ГОСТ15150-69  
**IP31** – степень защиты по ГОСТ 14254-96

## Боковая панель 16.4-36

**Боковая панель 16.4** – типоразмер  
**3** – тип покрытия  
    **3** – ЭПК/шагрень  
**6** – цвет краски  
    **2** – RAL 7022   
    **6** – RAL 7035

## Особенности, преимущества:

- Универсальная конструкция.
- Перенавешивание двери на любую сторону.
- Соединение корпусов в блоки.
- Повышенная антикоррозийная стойкость.
- Высококачественное наружное покрытие.
- Набор дополнительных аксессуаров.
- Высокая технологичность и простота сборки.
- Удобство монтажа, транспортировки и хранения.
- Высокий уровень электробезопасности.
- Эстетика и дизайн.

## Технические характеристики:

Исполнение	напольное.
Номинальный ток	до 630А.
Толщина металла	1,5 мм.
Тип покрытия	порошковая шагрень.
Цвет	RAL 7022, RAL 7035.
Степень защиты	IP31.
Угол открытия двери	160°.
Тип применяемых аппаратов	любой.

## КСРМ (IP31)

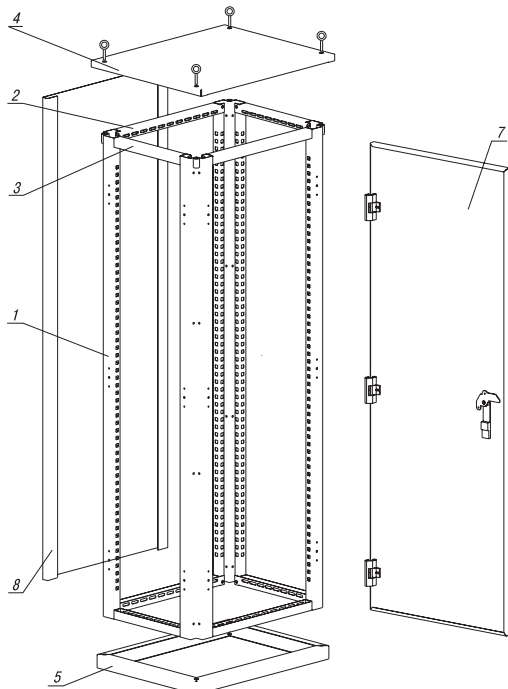

- |                           |       |
|---------------------------|-------|
| 1 – Вертикальные стойки   | 4 шт. |
| 2 – Фасадные стяжки       | 4 шт. |
| 3 – Боковые стяжки        | 4 шт. |
| 4 – Крыша                 | 1 шт. |
| 5 – Цоколь                | 1 шт. |
| 6 – Инструкция по монтажу | 1 шт. |
| 7 – Дверь                 | 1 шт. |
| 8 – Задняя стена          | 1 шт. |

Типоразмер	Характеристики	Цвет	Артикул
КСРМ 16.6.4-2 36 УХЛЗ	Габ. размеры: 1600×600×400.	RAL 7035	УКМ34-160604-31
КСРМ 16.6.4-2 32 УХЛЗ	Масса: 66,7 кг.	RAL 7022	УКМ35-160604-31
КСРМ 16.6.6-2 36 УХЛЗ	Габ. размеры: 1600×600×600.	RAL 7035	УКМ34-160606-31
КСРМ 16.6.6-2 32 УХЛЗ	Масса: 77,0 кг.	RAL 7022	УКМ35-160606-31
КСРМ 16.6.8-2 36 УХЛЗ	Габ. размеры: 1600×600×800.	RAL 7035	УКМ34-160608-31
КСРМ 16.6.8-2 32 УХЛЗ	Масса: 87,3 кг.	RAL 7022	УКМ35-160608-31
КСРМ 16.8.4-2 36 УХЛЗ	Габ. размеры: 1600×800×400.	RAL 7035	УКМ34-160804-31
КСРМ 16.8.4-2 32 УХЛЗ	Масса: 73,6 кг.	RAL 7022	УКМ35-160804-31
КСРМ 16.8.6-2 36 УХЛЗ	Габ. размеры: 1600×800×600.	RAL 7035	УКМ34-160806-31
КСРМ 16.8.6-2 32 УХЛЗ	Масса: 84,8 кг.	RAL 7022	УКМ35-160806-31
КСРМ 16.8.8-2 36 УХЛЗ	Габ. размеры: 1600×800×800.	RAL 7035	УКМ34-160808-31
КСРМ 16.8.8-2 32 УХЛЗ	Масса: 96,0 кг.	RAL 7022	УКМ35-160808-31
КСРМ 18.6.4-2 36 УХЛЗ	Габ. размеры: 1800×600×400.	RAL 7035	УКМ34-180604-31
КСРМ 18.6.4-2 32 УХЛЗ	Масса: 80,5 кг.	RAL 7022	УКМ35-180604-31
КСРМ 18.6.6-2 36 УХЛЗ	Габ. размеры: 1800×600×600.	RAL 7035	УКМ34-180606-31
КСРМ 18.6.6-2 32 УХЛЗ	Масса: 92,6 кг.	RAL 7022	УКМ35-180606-31
КСРМ 18.6.8-2 36 УХЛЗ	Габ. размеры: 1800×600×800.	RAL 7035	УКМ34-180608-31
КСРМ 18.6.8-2 32 УХЛЗ	Масса: 104,7 кг.	RAL 7022	УКМ35-180608-31
КСРМ 18.8.4-2 36 УХЛЗ	Габ. размеры: 1800×800×400.	RAL 7035	УКМ34-180804-31
КСРМ 18.8.4-2 32 УХЛЗ	Масса: 76,7 кг.	RAL 7022	УКМ35-180804-31
КСРМ 18.8.6-2 36 УХЛЗ	Габ. размеры: 1800×800×600.	RAL 7035	УКМ34-180806-31
КСРМ 18.8.6-2 32 УХЛЗ	Масса: 87,4 кг.	RAL 7022	УКМ35-180806-31
КСРМ 18.8.8-2 36 УХЛЗ	Габ. размеры: 1800×800×800.	RAL 7035	УКМ34-180808-31
КСРМ 18.8.8-2 32 УХЛЗ	Масса: 98,1 кг.	RAL 7022	УКМ35-180808-31
КСРМ 20.6.4-2 36 УХЛЗ	Габ. размеры: 2000×600×400.	RAL 7035	УКМ34-200604-31
КСРМ 20.6.4-2 32 УХЛЗ	Масса: 84,4 кг.	RAL 7022	УКМ35-200604-31
КСРМ 20.6.6-2 36 УХЛЗ	Габ. размеры: 2000×600×600.	RAL 7035	УКМ34-200606-31
КСРМ 20.6.6-2 32 УХЛЗ	Масса: 96,1 кг.	RAL 7022	УКМ35-200606-31
КСРМ 20.6.8-2 36 УХЛЗ	Габ. размеры: 2000×600×800.	RAL 7035	УКМ34-200608-31
КСРМ 20.6.8-2 32 УХЛЗ	Масса: 107,7 кг.	RAL 7022	УКМ35-200608-31
КСРМ 20.8.4-2 36 УХЛЗ	Габ. размеры: 2000×800×400.	RAL 7035	УКМ34-200804-31
КСРМ 20.8.4-2 32 УХЛЗ	Масса: 92,2 кг.	RAL 7022	УКМ35-200804-31
КСРМ 20.8.6-2 36 УХЛЗ	Габ. размеры: 2000×800×600.	RAL 7035	УКМ34-200806-31
КСРМ 20.8.6-2 32 УХЛЗ	Масса: 104,8 кг.	RAL 7022	УКМ35-200806-31
КСРМ 20.8.8-2 36 УХЛЗ	Габ. размеры: 2000×800×800.	RAL 7035	УКМ34-200808-31
КСРМ 20.8.8-2 32 УХЛЗ	Масса: 117,4 кг.	RAL 7022	УКМ35-200808-31

## Аксессуары к КСРМ

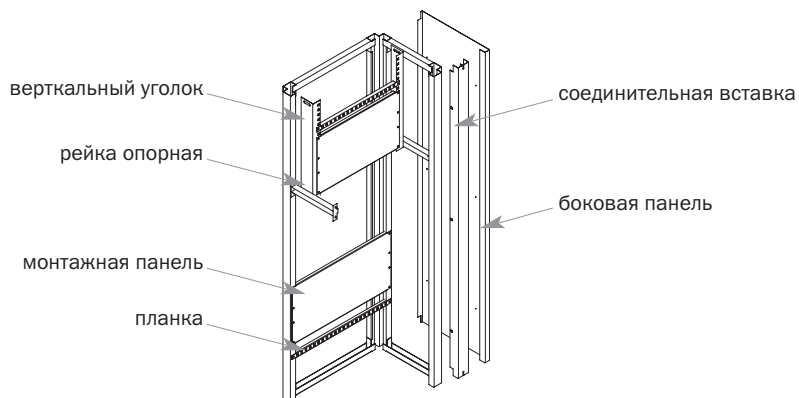

Наименование	Назначение	Место установки	Габаритный размер	Цвет	Артикул
Боковая панель 16.4-36	Закрывает боковые проемы КСРМ, обеспечивая электробезопасность и препятствуя проникновению посторонних лиц внутрь щита	С наружных боковых сторон корпуса – на вертикальные стойки. При монтаже нескольких корпусов в единый блок – на вертикальные стойки с наружных боковых сторон блока.	1600×400	RAL 7035	УКМ30-ВР-16-04-36
Боковая панель 16.4-32			1600×400	RAL 7022	УКМ30-ВР-16-04-32
Боковая панель 16.6-36			1600×600	RAL 7035	УКМ30-ВР-16-06-36
Боковая панель 16.6-32			1600×600	RAL 7022	УКМ30-ВР-16-06-32
Боковая панель 16.8-36			1600×800	RAL 7035	УКМ30-ВР-16-08-36
Боковая панель 16.8-32			1600×800	RAL 7022	УКМ30-ВР-16-08-32
Боковая панель 18.4-36			1800×400	RAL 7035	УКМ30-ВР-18-04-36
Боковая панель 18.4-32			1800×400	RAL 7022	УКМ30-ВР-18-04-32
Боковая панель 18.6-36			1800×600	RAL 7035	УКМ30-ВР-18-06-36
Боковая панель 18.6-32			1800×600	RAL 7022	УКМ30-ВР-18-06-32
Боковая панель 18.8-36			1800×800	RAL 7035	УКМ30-ВР-18-08-36
Боковая панель 18.8-32			1800×800	RAL 7022	УКМ30-ВР-18-08-32
Боковая панель 20.4-36			2000×400	RAL 7035	УКМ30-ВР-20-04-36
Боковая панель 20.4-32			2000×400	RAL 7022	УКМ30-ВР-20-04-32
Боковая панель 20.6-36			2000×600	RAL 7035	УКМ30-ВР-20-06-36
Боковая панель 20.6-32			2000×600	RAL 7022	УКМ30-ВР-20-06-32
Боковая панель 20.8-36	2000×800	RAL 7035	УКМ30-ВР-20-08-36		
Боковая панель 20.8-32	2000×800	RAL 7022	УКМ30-ВР-20-08-32		
Монтажная панель 300×590	Предназначена для установки различных электроаппаратов	Внутри корпуса на вертикальные стойки или вертикальные уголки (для обеспечения возможности регулировки положения панели по глубине корпуса)	300×590	Оцинк.	УКМ30-МР-030-059
Монтажная панель 300×790			300×790	Оцинк.	УКМ30-МР-030-079
Монтажная панель 500×590			500×590	Оцинк.	УКМ30-МР-050-059
Монтажная панель 500×790			500×790	Оцинк.	УКМ30-МР-050-079

## Аксессуары к КСРМ

Наименование	Назначение	Место установки	Габаритный размер	Цвет	Артикул
Планка 25x390	Используется для установки одиночных электроаппаратов или нескольких приборов, имеющих одинаковый установочный габарит по высоте	Внутри корпуса на вертикальные стойки	25×390	Оцинк.	YKM30-PL-039
Планка 25x590		или вертикальные уголки (для обеспечения возможности регулировки положения панели по глубине корпуса)	25×590	Оцинк.	YKM30-PL-059
Планка 25x790			25×790	Оцинк.	YKM30-PL-079
Соединительная вставка 1600-36	Применяется при соединении нескольких корпусов в единый блок	С наружной фасадной стороны корпусов, между стыкующимися вертикальными стойками	1600×63×48	RAL 7035	YKM31D-SV-1600
Соединительная вставка 1600-32			1600×63×48	RAL 7022	YKM33D-SV-1600
Соединительная вставка 1800-36			1800×63×48	RAL 7035	YKM31D-SV-1800
Соединительная вставка 1800-32			1800×63×48	RAL 7022	YKM33D-SV-1800
Соединительная вставка 2000-36			2000×63×48	RAL 7035	YKM31D-SV-2000
Соединительная вставка 2000-32			2000×63×48	RAL 7022	YKM33D-SV-2000
Уголок вертикальный 490	Используется для крепления монтажных панелей и планок (для обеспечения возможности регулировки положения элементов по глубине корпуса)	Внутри корпуса на боковые стяжки или рейки опорные	490×42×52	Оцинк.	YKM30-UV-0490
Уголок вертикальный 1590			1590×42×52	Оцинк.	YKM30-UV-1590
Уголок вертикальный 1790			1790×42×52	Оцинк.	YKM30-UV-1790
Уголок вертикальный 1990			1990×42×52	Оцинк.	YKM30-UV-1990
Рейка опорная 250	Применяется при установке уголка вертикального 490 мм, для обеспечения возможности регулировки его положения по глубине корпуса	Внутри корпуса между боковыми вертикальными стойками	80×250×24	Оцинк.	YKM30-RO-250
Рейка опорная 450			80×450×24	Оцинк.	YKM30-RO-450
Рейка опорная 650			80×650×24	Оцинк.	YKM30-RO-650

# Щиты с монтажной панелью

Используются для сборки разнообразных электрощитов: силовых, управления, автоматики. Позволяют производить монтаж аппаратуры как модульного, так и обычного исполнения.



## Комплектность:

Корпус – 1 шт.  
Знаки  
электробезопасности – 3 шт.  
Проводник  
заземления дверцы – 1 шт.  
Крепежные скобы  
(для корпусов IP54) – 4шт.  
Кабельные ввод-сальники  
(для корпусов IP54) –  
по количеству вводных  
отверстий.  
Паспорт – 1 шт.

## Маркировка:

### ЩМП-1-2- 36 УХЛ3 IP31

**ЩМП** – щит с монтажной панелью  
**1** – габарит корпуса  
**2** – модификация  
**3** – тип покрытия  
**3** – ЭПК/шагрень  
**5** – ЭПК/глянец  
**7** – ППК/шагрень  
**9** – ППК/глянец  
**4** – цвет краски  
**4** – RAL 7032  
**6** – RAL 7035  
**8** – RAL 9016  
**УХЛ3** – климатическое исполнение по ГОСТ15150-69  
**IP31** – степень защиты по ГОСТ 14254-96

## Описание конструкции

Сварной металлический корпус со съемной монтажной панелью. Дверца корпуса запирается на замок. Ключ замка имеет единый секрет. Корпуса со степенью защиты IP54, имеют на дверце уплотнение из двухкомпонентного герметика и пыле- влагонепроницаемый замок.

### Особенности, преимущества:

- Универсальная конструкция.
- Повышенная антикоррозийная стойкость.
- Высококачественное наружное покрытие.
- Съемная монтажная панель.
- Набор дополнительных аксессуаров.
- Комплект знаков электробезопасности.
- Высокая технологичность и простота сборки.
- Удобство монтажа.
- Высокий уровень электробезопасности.
- Сертификат качества.

Эстетика и дизайн.

### Технические характеристики:

Номинальный ток	до 630 А.
Толщина металла	1,0-1,5 мм.
Тип покрытия	порошковая шагрень.
Цвет	RAL 7032, RAL 7035.
Степень защиты	IP31, IP54.
Угол открытия двери	105°.
Тип применяемых аппаратов	любой

## Щиты с монтажной панелью (IP31)



Типоразмер	Характеристики	Цвет	Артикул
ЩМП-1-0 36 УХЛ3	Габ. Размеры, мм: корпус 395×310×220; панель 330×250. К-во вводов: 3 отв. Ø31мм (снизу). Масса: 5,8 кг.	RAL 7035	YKM40-01-31
ЩМП-1-1 36 УХЛ3	Габ. размеры, мм: корпус 395×310×150; панель 330×250. К-во вводов: 3 отв. Ø31мм (снизу). Масса: 5,2 кг.	RAL 7035	YKM41-01-31
ЩМП-2-0 36 УХЛ3	Габ. размеры, мм: корпус 500×400×220; панель 430×340. К-во вводов: 3 отв. Ø31мм (снизу). Масса: 9,2 кг.	RAL 7035	YKM40-02-31
ЩМП-2-1 36 УХЛ3	Габ. размеры, мм: корпус 500×400×150; панель 430×340. К-во вводов: 3 отв. Ø31мм (снизу). Масса: 8,1 кг.	RAL 7035	YKM41-02-31
ЩМП-3-0 36 УХЛ3	Габ. размеры, мм: корпус 650×500×220; панель 580×440. К-во вводов: 3 отв. Ø31мм (снизу). Масса: 13,8 кг.	RAL 7035	YKM40-03-31
ЩМП-3-1 36 УХЛ3	Габ. размеры, мм: корпус 650×500×150; панель 580×440. К-во вводов: 3 отв. Ø31мм (снизу). Масса: 12,2 кг.	RAL 7035	YKM41-03-31
ЩМП-4-0 36 УХЛ3	Габ. размеры, мм: корпус 800×650×250; панель 730×585. К-во вводов: 4 отв. Ø31мм (снизу). Масса: 20,5 кг.	RAL 7035	YKM40-04-31
ЩМП-5-0 36 УХЛ3	Габ. размеры, мм: корпус 1000×650×300; панель 930×585. К-во вводов: 5 отв. Ø31мм (снизу). Масса: 26,2 кг.	RAL 7035	YKM40-05-31
ЩМП-6-0 36 УХЛ3	Габ. размеры, мм: корпус 1200×750×300; панель 1130×685. К-во вводов: 6 отв. Ø31мм (снизу). Масса: 41,0 кг.	RAL 7035	YKM40-06-31
ЩМП-7-0 36 УХЛ3	Габ. размеры, мм: корпус 1320×750×300; панель 1250×690. К-во вводов: 7 отв. Ø31мм (снизу). Масса: 47,5 кг.	RAL 7035	YKM40-07-31

## Щиты с монтажной панелью (IP54)



Типоразмер	Характеристики	Цвет	Артикул
ЩМП-1-0 74 У2	Габ. размеры, мм: корпус 395×310×220; панель 330×250. К-во вводов: 11 отв. Ø28мм (снизу). Масса: 6,4 кг.	RAL 7032	УКМ40-01-54
ЩМП-2-0 74 У2	Габ. размеры, мм: корпус 500×400×220; панель 430×340. К-во вводов: 15 отв. Ø28мм (снизу). Масса: 9,9кг.	RAL 7032	УКМ40-02-54
ЩМП-3-0 74 У2	Габ. размеры, мм: корпус 650×500×220; панель 580×440. К-во вводов: 19 отв. Ø28мм (снизу). Масса: 13,8 кг.	RAL 7032	УКМ40-03-54
ЩМП-4-0 74 У2	Габ. размеры: корпус 800×650×250; панель 730×585. К-во вводов: 1 отв. 543×123 (снизу). Масса: 26,7 кг.	RAL 7032	УКМ40-04-54
ЩМП-5-0 74 У2	Габ. размеры, мм: корпус 1000×650×285; панель 930×585. К-во вводов: 1 отв. 523×123 (снизу). Масса: 32,4 кг.	RAL 7032	УКМ40-05-54
ЩМП-6-0 74 У2	Габ. размеры, мм: корпус 1200×750×300; панель 1130×685. К-во вводов: 1 отв. 523×123 (снизу). Масса: 45,5 кг.	RAL 7032	УКМ40-06-54
ЩМП-7-0 74 У2	Габ. размеры: корпус 1400×650×285; панель 1330×585 К-во вводов: 1 отв. 523×123 (снизу). Масса: 46,9 кг.	RAL 7032	УКМ40-07-54

# Корпуса ПР

Используются для сборки пунктов распределительных серии ПР11, предназначенных для приема и распределения электроэнергии, защиты электроустановок напряжением 380/220В при перегрузках и коротких замыканиях, а также нечастых (не более 6 в час) включений и отключений электрических цепей.



## Комплектность:

Корпус щита в комплекте с оперативной панелью – 1 шт.  
 Знаки электробезопасности – 3 шт.  
 Инструкция по сборке – 1шт.  
 Паспорт – 1 шт.

## Маркировка:

### ПР-1-0 36 УХЛ3 IP31

**ПР** – марка корпуса  
**1** – габарит корпуса  
**0** – модификация  
**3** – тип покрытия  
     **3** – ЭПК/шагрень  
     **5** – ЭПК/глянец  
     **7** – ППК/шагрень  
     **9** – ППК/глянец  
**6** – цвет краски  
     **2** – RAL 7022  
     **4** – RAL 7032  
     **4** – RAL 7035  
**УХЛ3** – климатическое исполнение по ГОСТ15150-69  
**IP31** – степень защиты по ГОСТ 14254-96

## Описание конструкции

Неразборный сварной корпус, внутри которого расположены: оперативная панель, панель для вводного аппарата, динрейки для групповых электроаппаратов и элементы для крепления силовых шин и шин N(PE). Дверца корпуса запирается замком. В корпусах, имеющих степень защиты IP54, на дверцу нанесен уплотнитель из двухкомпонентного герметика. В зависимости от размеров, корпуса подразделяются на 3 габарита.

Аппараты рекомендуемые для сборки электрощитов:  
 – в качестве вводного – автоматические выключатели марки «ИЭК», серии ВА-88 с электромагнитным и тепловыми расцепителями на номинальные токи 160 А, 250 А, 400 А, 630А;  
 – на отходящих линиях – автоматические выключатели ВА 47-100 на номинальные токи от 10 А до 100 А.

## Особенности, преимущества:

- Универсальная конструкция.
- Повышенная антикоррозийная стойкость.
- Высококачественное наружное покрытие.
- Набор дополнительных аксессуаров.
- Комплект знаков электробезопасности.
- Высокая технологичность и простота сборки.
- Удобство монтажа.
- Высокий уровень электробезопасности.
- Сертификат качества.
- Эстетика и дизайн.

## Технические характеристики:

Номинальный ток	до 630 А.
Толщина металла	1,0-1,5 мм.
Тип покрытия	порошковая шагрень.
Цвет	RAL 7022, RAL 7032, RAL 7035.
Степень защиты	IP31, IP54.
Угол открытия двери	105°.

## Корпуса ПР

Типоразмер	Характеристики	Цвет	Артикул
	ПР-1-0 32 УХЛ3 IP31	Габ. размеры: 900×400×165. К-во вводов: 1 отв. 80×220 (снизу). Масса: 15 кг.	RAL 7022 YKM13-01-31
	ПР-1-0 36 УХЛ3 IP31	Габ. размеры: 900×400×165. К-во вводов: 1 отв. 80×220 (снизу). Масса: 15 кг.	RAL 7035 YKM14-01-31
	ПР-2-0 32 УХЛ3 IP31	Габ. размеры: 1140×650×180. К-во вводов: 2 отв. 80×220 (снизу). Масса: 36 кг.	RAL 7022 YKM13-02-31
	ПР-2-0 36 УХЛ3 IP31	Габ. размеры: 1140×650×180. К-во вводов: 2 отв. 80×220 (снизу). Масса: 36кг.	RAL 7035 YKM14-02-31
	ПР-3-0 32 УХЛ3 IP31	Габ. размеры: 1300×650×180. К-во вводов: 2 отв. 80×220 (снизу). Масса: 39 кг.	RAL 7022 YKM13-03-31
	ПР-3-0 36 УХЛ3 IP31	Габ. размеры: 1300×650×180. К-во вводов: 2 отв. 80×220 (снизу). Масса: 39 кг.	RAL 7035 YKM14-03-31
	ПР-1-0 72 У2 IP54	Габ. размеры: 900×400×165. К-во вводов: 1 отв. 80×220 (снизу). Масса: 15,5 кг.	RAL 7022 YKM13-01-54
	ПР-1-0 74 У2 IP54	Габ. размеры: 900×400×165. К-во вводов: 1 отв. 80×220 (снизу). Масса: 15,5 кг.	RAL 7032 YKM14-01-54
	ПР-2-0 72 У2 IP54	Габ. размеры: 1140×650×180. К-во вводов: 2 отв. 80×220 (снизу). Масса: 36,5 кг.	RAL 7022 YKM13-02-54
	ПР-2-0 74 У2 IP54	Габ. размеры: 1140×650×180. К-во вводов: 2 отв. 80×220 (снизу). Масса: 36,5 кг.	RAL 7032 YKM14-02-54
	ПР-3-0 72 У2 IP54	Габ. размеры: 1300×650×180. К-во вводов: 2 отв. 80×220 (снизу). Масса: 39,5 кг.	RAL 7022 YKM13-03-54
	ПР-3-0 74 У2 IP54	Габ. размеры: 1300×650×180. К-во вводов: 2 отв. 80×220 (снизу). Масса: 39,5 кг.	RAL 7032 YKM14-03-54

## Таблица подбора комплектующих

Тип	Габарит корпуса	Вводной выключатель		Выключатели отходящих линий				Габарит силовых шин	Габарит шин N и PE
		марка	ном. ток, А	однополюсные		трехполюсные			
				марка	количество	марка	количество		
ПР11-3046	1	ВА 88-33	160	ВА 47-100	9			1	1
ПР11-3048	1	ВА 88-33	160			ВА 47-100	3	1	1
ПР11-3050	1	ВА 88-33	160	ВА 47-100	3	ВА 47-100	2	1	1
ПР11-3052	2	ВА 88-35	250	ВА 47-100	12			2	2
ПР11-3054	2	ВА 88-35	250			ВА 47-100	4	2	2
ПР11-3056	2	ВА 88-35	250	ВА 47-100	6	ВА 47-100	2	2	2
ПР11-3058	2	ВА 88-35	250	ВА 47-100	18			2	2
ПР11-3060	2	ВА 88-35	250			ВА 47-100	6	2	2
ПР11-3062	2	ВА 88-35	250	ВА 47-100	12	ВА 47-100	2	2	2
ПР11-3064	2	ВА 88-35	250	ВА 47-100	6	ВА 47-100	4	2	2
ПР11-3066	3	ВА 88-35	250	ВА 47-100	24			3	2
ПР11-3068	3	ВА 88-35	250			ВА 47-100	8	3	2
ПР11-3070	3	ВА 88-35	250	ВА 47-100	18	ВА 47-100	2	3	2
ПР11-3072	3	ВА 88-35	250	ВА 47-100	12	ВА 47-100	4	3	2
ПР11-3074	3	ВА 88-35	250	ВА 47-100	6	ВА 47-100	6	3	2
ПР11-3076	3	ВА 88-35	250	ВА 47-100	30			3	2
ПР11-3078	3	ВА 88-35	250			ВА 47-100	10	3	2
ПР11-3080	3	ВА 88-35	250	ВА 47-100	24	ВА 47-100	2	3	2
ПР11-3082	3	ВА 88-35	250	ВА 47-100	18	ВА 47-100	4	3	2
ПР11-3084	3	ВА 88-35	250	ВА 47-100	12	ВА 47-100	6	3	2
ПР11-3086	3	ВА 88-35	250	ВА 47-100	6	ВА 47-100	8	3	2
ПР11-3088	2	ВА 88-37	400	ВА 47-100	18			4	3
ПР11-3090	2	ВА 88-37	400			ВА 47-100	6	4	3
ПР11-3092	2	ВА 88-37	400	ВА 47-100	12	ВА 47-100	2	4	3
ПР11-3094	2	ВА 88-37	400	ВА 47-100	6	ВА 47-100	4	4	3
ПР11-3096	3	ВА 88-37	400	ВА 47-100	24			5	3
ПР11-3098	3	ВА 88-37	400			ВА 47-100	8	5	3
ПР11-3100	3	ВА 88-37	400	ВА 47-100	18	ВА 47-100	2	5	3
ПР11-3102	3	ВА 88-37	400	ВА 47-100	12	ВА 47-100	4	5	3
ПР11-3104	3	ВА 88-37	400	ВА 47-100	6	ВА 47-100	6	5	3
ПР11-3106	3	ВА 88-37	400	ВА 47-100	30			5	3
ПР11-3108	3	ВА 88-37	400			ВА 47-100	10	5	3
ПР11-3110	3	ВА 88-37	400	ВА 47-100	24	ВА 47-100	2	5	3
ПР11-3112	3	ВА 88-37	400	ВА 47-100	18	ВА 47-100	4	5	3
ПР11-3114	3	ВА 88-37	400	ВА 47-100	12	ВА 47-100	6	5	3
ПР11-3116	3	ВА 88-37	400	ВА 47-100	6	ВА 47-100	8	5	3
ПР11-3118	2	ВА 88-37	400			ВА 47-100	4	4	3
ПР11-3120	2	ВА 88-37	400			ВА 47-100	6	4	3
ПР11-3122	3	ВА 88-40	630			ВА 47-100	8	6	4
ПР11-3124	3	ВА 88-40	630			ВА 47-100	12	7	4

## Аксессуары к корпусам ПР



**Комплект силовых шин к ПР (7 габаритов)**

Используются для передачи электроэнергии от вводного аппарата к групповым

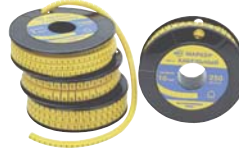

**Маркеры**

Предназначены для маркировки проводов и кабелей при сборке электрощитов



**Комплект шин N(PE) (4 габарита)**

Используются для присоединения нулевого рабочего и нулевого защитного проводников

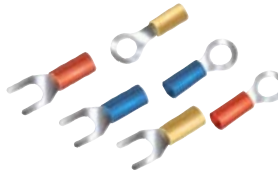

**Наконечники с изолированным фланцем**

Используют для оконцевания жил проводников



**Замки**

Применяются для запираания электрощитов

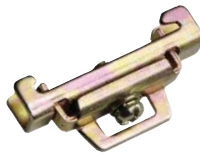

**Ограничитель на DIN-рейку**

Применяется для фиксации модульной аппаратуры на динрейке

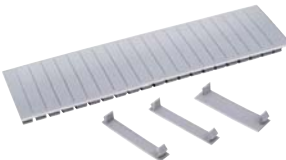

**Заглушки под пустые модули**

Закрывают отверстия в фальшпанели, при неполном заполнении щита аппаратами



**Хомуты и самоклеющиеся площадки**

Применяют для крепления проводников внутри электрощитов



**Знаки безопасности**

Используются для маркировки различных элементов электрощитов

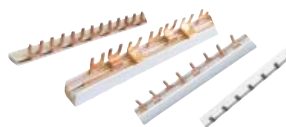

**Шины соединительные**

Обеспечивают коммутацию электроаппаратов в электрощите



**Кабельные ввод-сальники**

Применяют для герметизации вводов в электрощитах

## Габаритные размеры

### КСПМ

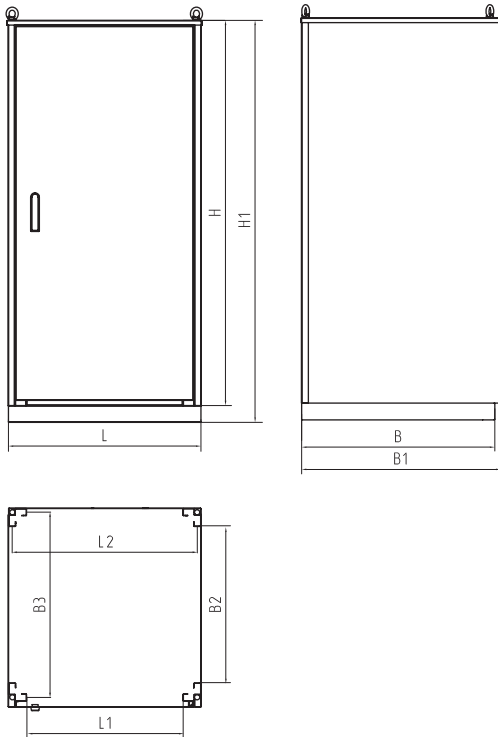

Тип	Размер, мм								
	H	H1	L	L1	L2	B	B1	B2	B3
КСПМ 16.6.4	1600	1670	600	453	570	403	428	253	370
КСПМ 16.6.6						603	628	453	570
КСПМ 16.6.8						803	828	653	770
КСПМ 16.8.4	1600	1670	800	653	770	403	428	253	370
КСПМ 16.8.6						603	628	453	570
КСПМ 16.8.8						803	828	653	770
КСПМ 18.6.4	1800	1870	600	453	570	403	428	253	370
КСПМ 18.6.6						603	628	453	570
КСПМ 18.6.8						803	828	653	770
КСПМ 18.8.4	1800	1870	800	653	770	403	428	253	370
КСПМ 18.8.6						603	628	453	570
КСПМ 18.8.8						803	828	653	770
КСПМ 20.6.4	2000	2070	600	453	570	403	428	253	370
КСПМ 20.6.6						603	628	453	570
КСПМ 20.6.8						803	828	653	770
КСПМ 20.8.4	2000	2070	800	653	770	403	428	253	370
КСПМ 20.8.6						603	628	453	570
КСПМ 20.8.8						803	828	653	770

# Габаритные размеры

## ЩМП IP31

Оборудование для распределения энергии

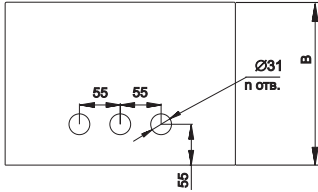

N поз.	Наименование
1	Корпус щита
2	Дверь
3	Замок
4	Панель монтажная

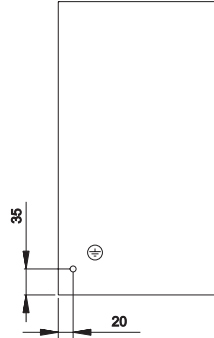
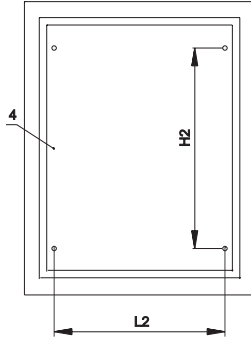
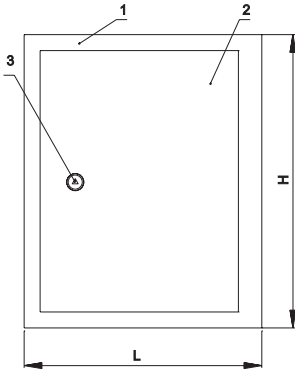

Вид сзади



Наименование	H,мм	L,мм	B,мм	L1,мм	H1,мм	L2,мм	H2,мм	п.шт
ЩМП-1-1	395	310	150	256	344	230	270	3
ЩМП-2-1	500	400	150	346	449	320	370	3
ЩМП-3-1	650	500	150	446	599	420	520	3
ЩМП-1-0	395	310	220	256	344	230	270	3
ЩМП-2-0	500	400	220	346	449	320	370	3
ЩМП-3-0	650	500	220	446	599	420	520	3
ЩМП-4-0	800	650	250	596	749	520	670	4
ЩМП-5-0	1000	650	300	696	849	520	870	5
ЩМП-6-0	1200	750	300	696	1149	620	1070	6
ЩМП-7-0	1320	750	300	696	1269	670	1190	7

Панель монтажная

Наименование	высота, мм	ширина, мм	глубина, мм	толщина, мм
ЩМП-1-1	330	250	15	1,5
ЩМП-2-1	430	340		
ЩМП-3-1	580	440		
ЩМП-1-0	330	250		
ЩМП-2-0	430	340		
ЩМП-3-0	580	440		
ЩМП-4-0	730	585		
ЩМП-5-0	930	585		
ЩМП-6-0	1130	685		
ЩМП-7-0	1250	690		

## Габаритные размеры

### ЩМП1-3 IP54

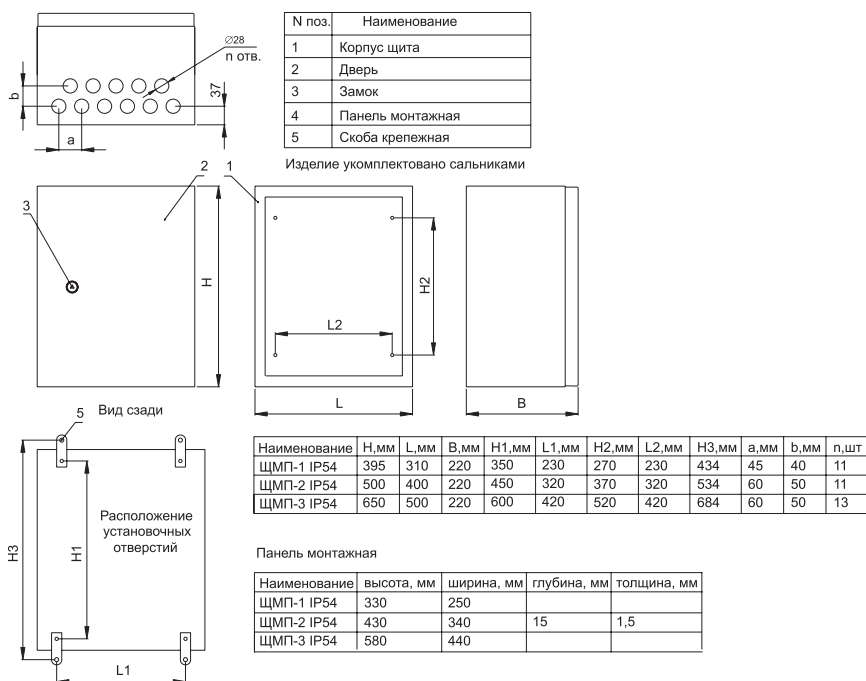

### ЩМП4-7 IP54

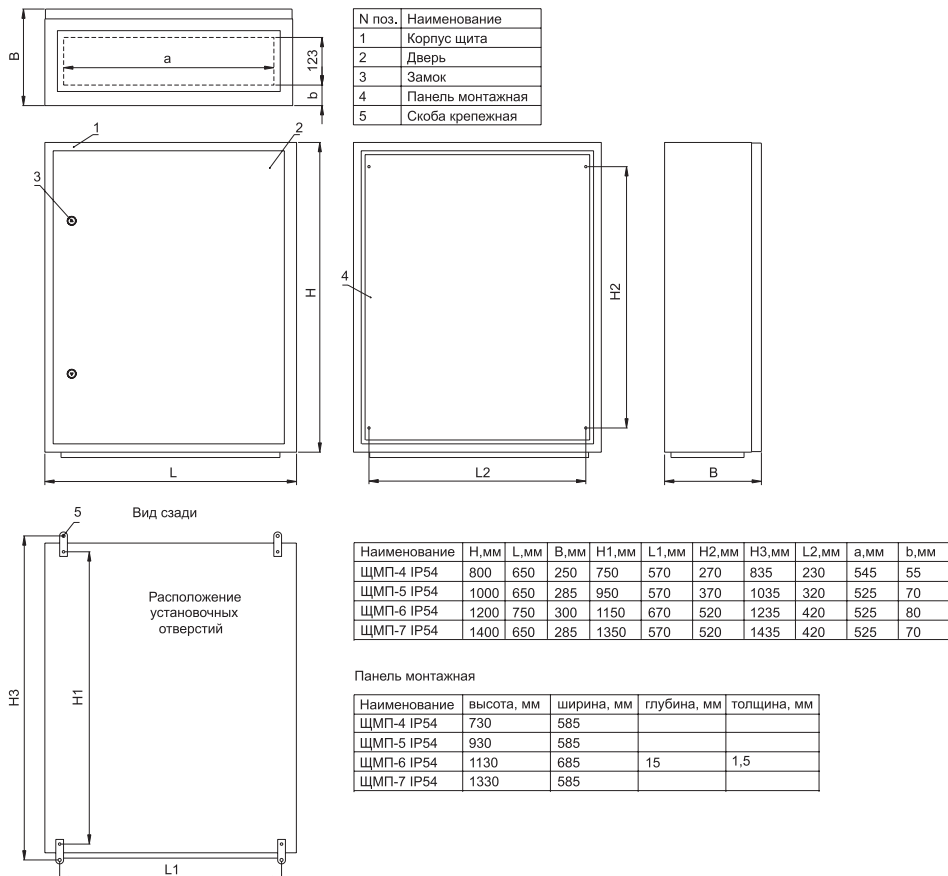

# Габаритные размеры

**ПР1**

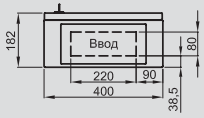

N поз.	Наименование
1	Корпус ПР
2	Панель ВА
3	Фальшпанель
4	DIN-рейка
5	Дверь
6	Замок (2 шт.)
7	Крышка

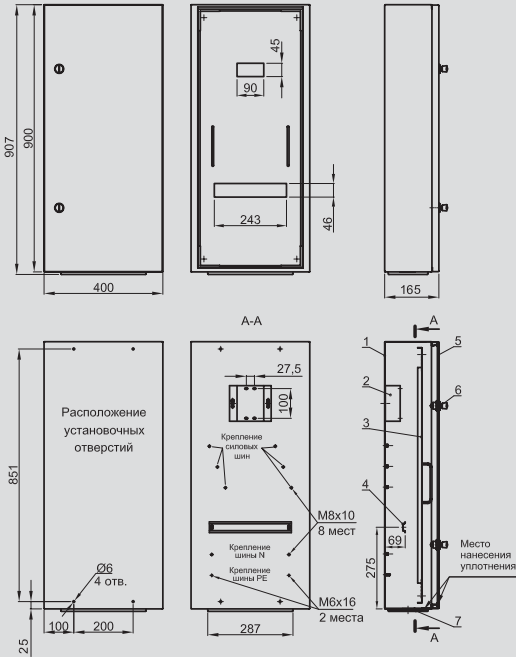

**ПР2**



N поз.	Наименование
1	Корпус ПР
2	Панель ВА
3	Фальшпанель
4	DIN-рейка (2 шт.)
5	Дверь
6	Замок (2 шт.)
7	Крышка (2 шт.)

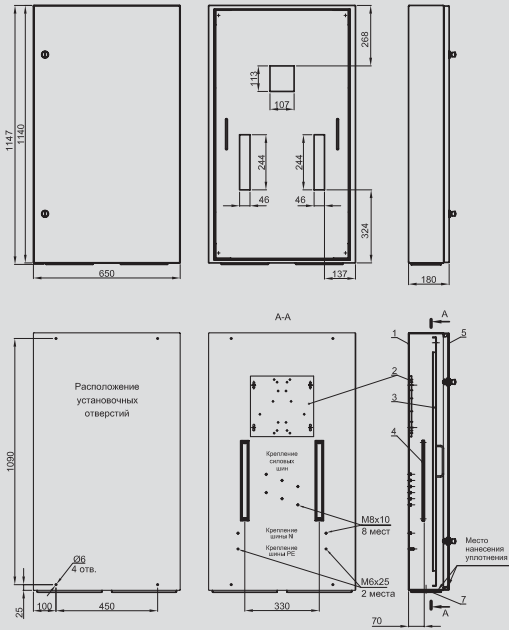

**ПР3**



N поз.	Наименование
1	Корпус ПР
2	Панель ВА
3	Фальшпанель
4	DIN-рейка (2 шт.)
5	Дверь
6	Замок (2 шт.)
7	Крышка (2 шт.)

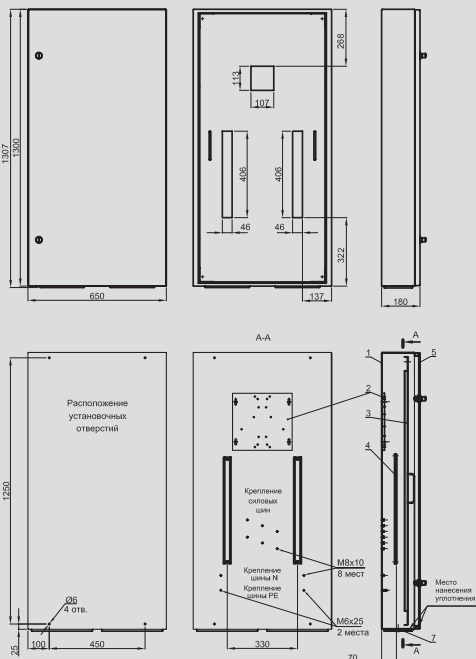

Степень защиты IP54 обеспечивается нанесением уплотнения на дверь и крышки ввода ПР